

# Panasonic®

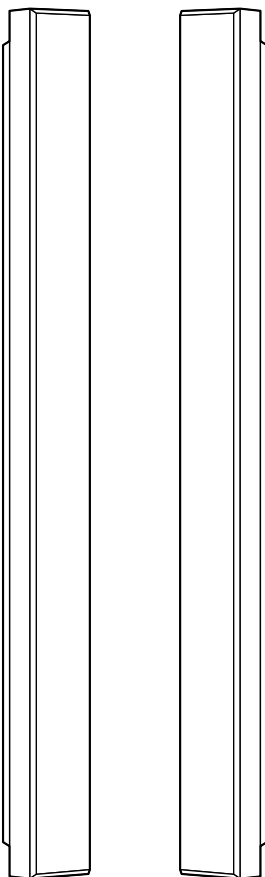

Model No.

## TY-SP65P7W-K

### Speakers for Plasma Display Installation Instructions

Before commencing work, carefully read these Instructions and the Manual for the plasma display to ensure that fitting is performed correctly.  
(Please keep these instructions. You may need them when maintaining or moving.)

English

### Lautsprecher für Plasmadisplay Installationsanleitung

Vor der Ausführung lesen Sie bitte diese Anleitung und die Bedienungsanleitung für das Plasmadisplay sorgfältig durch, damit die Anbringung richtig ausgeführt wird.  
(Bitte bewahren Sie diese Anleitung auf. Sie kann bei der Wartung oder der erneuten Anbringung der Halterung benötigt werden.)

Deutsch

### Luidsprekers voor Plasmadisplay Monitor Installatiehandleiding

Lees deze installatiehandleiding en de bedieningshandleiding voor het plasmascherm zorgvuldig door voordat u begint, zodat de montagewerkzaamheden op de juiste wijze worden uitgevoerd.  
(Bewaar deze handleiding. U hebt de handleiding weer nodig wanneer u de bevestigingssteun verwijdt of verplaatst.)

Nederlands

### Altoparlanti per lo Schermo al Plasma Istruzioni per l'installazione

Prima di iniziare il montaggio leggere attentamente queste istruzioni ed il manuale dello schermo al plasma allargato per poter procedere al montaggio in modo corretto.  
(Conservare poi queste istruzioni che si renderanno necessarie per la manutenzione e l'eventuale spostamento della staffa.)

Italiano

### Enceintes pour écran Plasma Instructions d'installation

Avant de commencer le travail, lisez attentivement ces instructions ainsi que le mode d'emploi de l'écran large à plasma de manière à réaliser un montage convenable.  
(Conservez soigneusement les présentes instructions. Vous pouvez en avoir besoin pour effectuer un entretien ou si vous désirez déplacer l'applique.)

Français

### Altavoces para Pantalla de Plasma Instrucciones de instalación

Antes de empezar el trabajo, lea atentamente estas instrucciones y el manual de la pantalla de plasma para asegurar una instalación correcta.  
(Guarde estas instrucciones. Podrá necesitarlas cuando haga trabajos de mantenimiento o mueva el soporte.)

Español

### Högtalare för plasma-monitor Monteringsanvisningar

Innan arbetet påbörjas ska du noga läsa dessa anvisningar och bruksanvisningen som medföljer plasmaskärmen för att försäkra att arbetet utförs på rätt sätt.  
(Bevara dessa anvisningar. Du kan behöva anlita dem på nytt för underhåll eller flyttning av hållaren.)

Svenska

### Højttalere til plasmaskærm Monteringsvejledning

Før arbejdet påbegyndes, skal De omhyggeligt læse disse instruktioner og betjeningsvejledningen til plasmaskærmen for at sikre at opsætningsarbejdet udføres korrekt.  
(Gen disse instruktioner. De kan få brug for dem ved vedligeholdelse, eller hvis ophænget skal flyttes.)

Dansk

# Safety Precautions

## CAUTION

**After installing the speakers, do not attempt to move the display by lifting the speakers.**

- The mounting brackets may be damaged, and personal injury may result.

**Do not suspend the speakers.**

- Personal injury may result if the speakers fall off. Take particular care to ensure the safety of children.

**These speakers are designed to be used with the Plasma Display only.**

- If connecting them to a different amplifier, make sure that the maximum input to the speakers is within their rated level (10 W). If the rated input level is exceeded, fire may result.



**Make sure that all screws are tightened securely during installation.**

- Ensure that the installation is carried out correctly to prevent the speakers from becoming detached, and possibly causing possible personal injury.

## Notes on use

1. If connecting to an external amplifier that exceeds the rated input for the speakers, keep the amplifier volume suitably low to protect the speakers from damage. If any problems occur with speaker operation, disconnect the mains lead of the amplifier and consult a qualified service technician.
2. Do not place the speakers in the following places:
  - Areas that are exposed to direct sunlight
  - Near heaters or other heat sources
  - Areas subject to high humidity
3. This set is equipped with magnetic resistant speakers. However be careful not to place it near a CRT or PDP TV as it may cause color patches.
4. To clean the speakers, wipe them with a soft cloth. If they are extremely dirty, wipe them with a cloth that has been soaked in a small amount of household detergent, and then wipe them dry with a separate cloth.
  - Do not use solvents such as alcohol or thinner.
  - If using chemically-treated cloths, follow the instructions supplied with the cloth packaging.

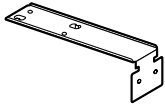
## Accessories

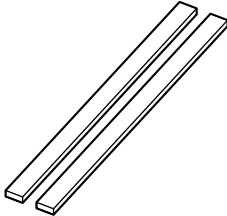
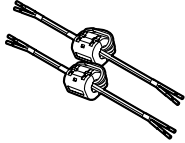
|   |   |   |
|---|---|---|
| <p>Mounting A bracket .....4</p>           | <p>Mounting B bracket<br/>(right) .....2<br/>(left) .....2</p>  <p>Right                  Left</p> |   |
| <p>Bracket mounting screw<br/>.....24</p>  | <p>Sponge .....2</p>   | <p>Speaker cable (25 cm) .....2</p>  |

# Installation

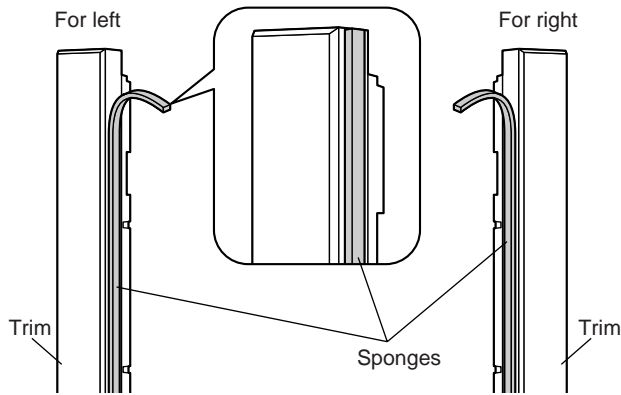

## 1. Attach the sponges to the speakers.

- Attach the sponges to the surfaces which are in contact with the Display.
- Clean the surfaces before attaching the sponges.

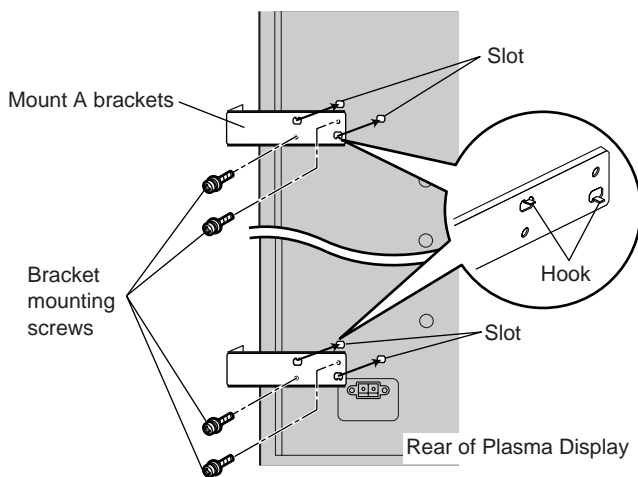

## 2. Mount A brackets to the plasma display.

- (Four A brackets, for the left, right, top and bottom)
- Fit each hook into the slot the plasma display, and securely fasten with two screws.

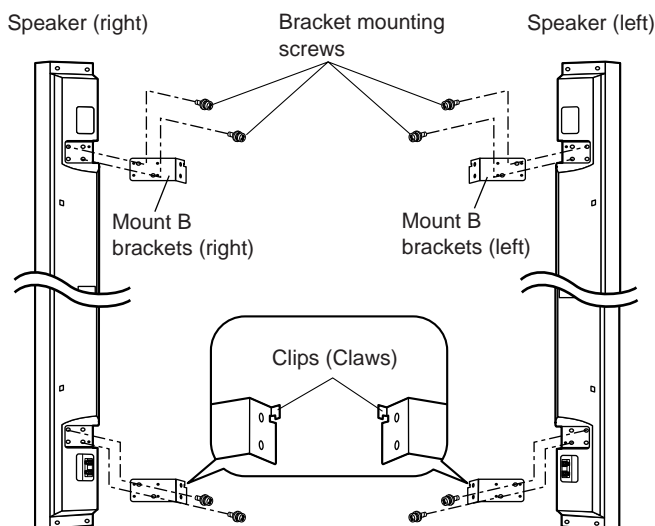

## 3. Mount B brackets to the speakers.

- (Four B brackets, for the left, right, top and bottom)

### Caution

Fit with the clips (claws) at the top.

# Installation

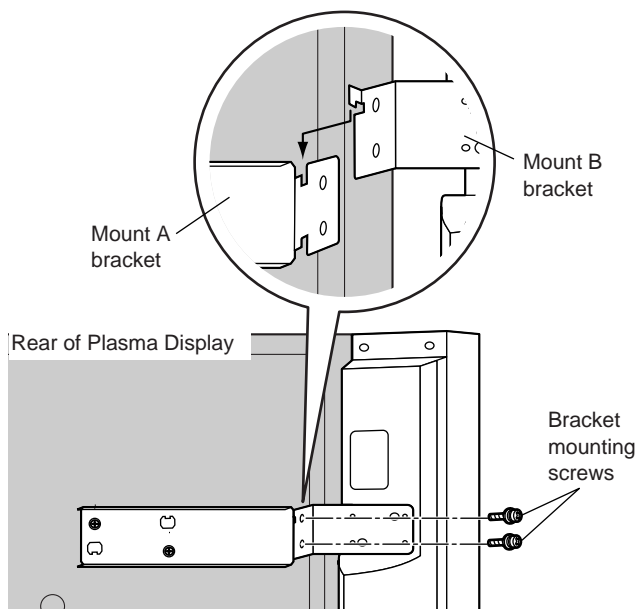

4. Catch the B bracket claws in the A brackets (plasma display side). Fasten the A and B brackets with bracket mounting screws.

### Note

Adjust display and speaker height when fastening the A and B brackets.

### Caution

The left and right brackets are different, so please check carefully when mounting.

### Preparing the ends of the speaker cables



5. Connect the speaker cables.

- After preparing the ends of the speaker cables for the right speaker, connect them as shown in the illustration.
- Connect the speaker cables for the left speaker in the same way.
- The red cable is for the (+) polarity and the black cable is for the (-) polarity. Do not connect the cables to the wrong polarities.

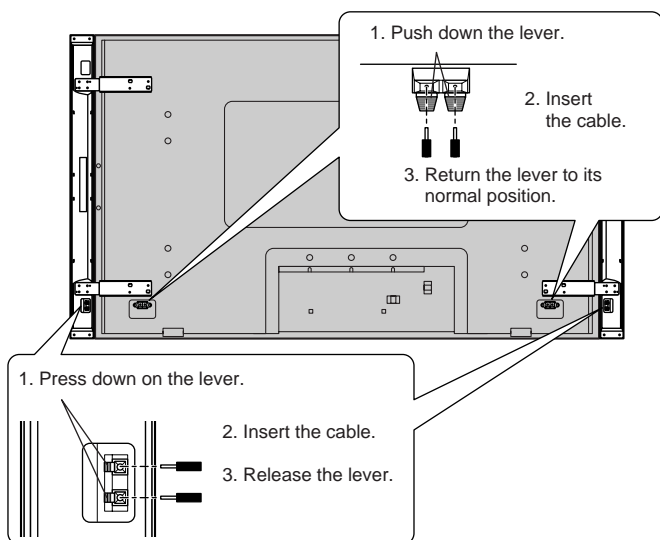

# Vorsichtsmaßnahmen zur Sicherheit

## VORSICHT

Nach der Installation der Lautsprecher sollte das Plasmadisplay nicht durch Anheben an den Lautsprechern transportiert werden.

- Die Halterungen können beschädigt und Personen können verletzt werden.

**Die Lautsprecher nicht am Gerät hängen lassen.**

- Das Herunterfallen der Lautsprecher kann zu Verletzungen führen. Besonders die Sicherheit von Kindern sollte gewährleistet werden.

**Diese Lautsprecher sind nur für die Verwendung mit dem Plasmadisplay vorgesehen.**

- Wenn die Lautsprecher an einen anderen Verstärker angeschlossen werden, ist sicherzustellen, dass die maximale Eingangsleistung für die Lautsprecher innerhalb des vorgeschriebenen Pegels liegt (10 W). Wenn der Nenneingangspegel überschritten wird, kann Feuer die Folge sein.



**Stellen Sie sicher, dass alle Schrauben während der Installation fest angezogen werden.**

- Stellen Sie sicher, dass die Installation richtig ausgeführt wird, damit die Lautsprecher nicht herunterfallen und Verletzungen verursachen.

## Hinweise für die Verwendung

1. Wenn die Lautsprecher an einen externen Verstärker angeschlossen werden, der die Nenneingangsleistung der Lautsprecher übersteigen kann, sollte die Lautstärke des Verstärkers entsprechend niedrig gehalten werden, damit die Lautsprecher nicht beschädigt werden. Wenn beim Betrieb der Lautsprecher Probleme auftreten, ziehen Sie das Netzkabel der Verstärkers von der Steckdose ab und wenden Sie sich an einen qualifizierten Kundendiensttechniker.
2. Die Lautsprecher nicht an den folgenden Orten aufstellen:
  - Orte, an denen sie direktem Sonnenlicht ausgesetzt sind.
  - In der Nähe von Heizgeräten oder anderen Wärmequellen.
  - Orte mit hoher Luftfeuchtigkeit.
3. Dieser Lautsprechersatz ist mit magnetisch abgeschirmten Lautsprechern ausgestattet. Es sollte jedoch beachtet werden, dass die Lautsprecher nicht in der Nähe eines Bildröhren-Fernsehers oder eines PDP-Fernsehers aufgestellt werden, da dies zu Farbveränderungen führen kann.
4. Verwenden Sie zum Reinigen der Lautsprecher ein weiches Tuch. Wenn die Lautsprecher stark verunreinigt sind, wischen Sie sie mit einem Tuch ab, das mit einer geringen Menge Haushalts-Lösungsmittel angefeuchtet wurde. Danach wischen Sie sie mit einem anderen Tuch trocken.
  - Keine Lösungsmittel wie Alkohol oder Verdünnungsmittel verwenden.
  - Wenn chemisch imprägnierte Reinigungstücher verwendet werden, sollten die Hinweise des Herstellers auf der Verpackung befolgt werden.

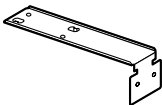
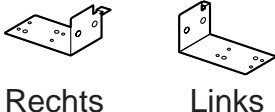
## Zubehör

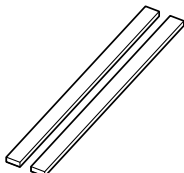
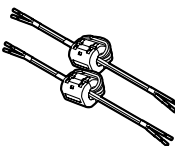
|   |  |  |  |
|---|--|--|--|
| Halterungen A .....4<br>           |  | Halterung B<br>(rechts) .....2<br>(links) .....2<br> |  |
| Halterungsschrauben<br>.....24<br> | Schaumgummiunterlagen<br>.....2<br> | Lautsprecherkabel (25 cm)<br>.....2<br>             |  |

# Montage

Deutsch

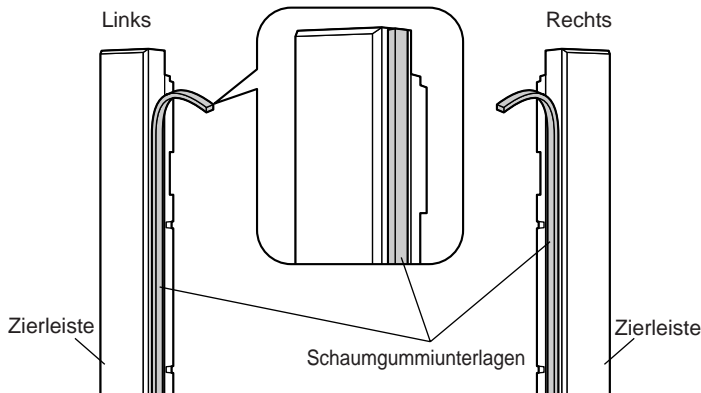

## 1. Bringen Sie die Schaumgummiunterlagen an den Lautsprechern an.

- Bringen Sie die Schaumgummiunterlagen an den Flächen an, die das Plasmadisplay berühren.
- Reinigen Sie die Flächen vor dem Anbringen der Schaumgummiunterlagen.

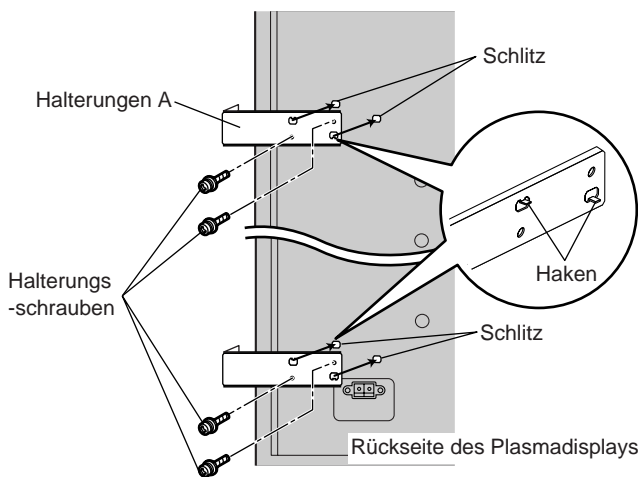

## 2. Die Halterungen A am Plasmadisplay befestigen. (Vier Halterungen A, für die linke und rechte Seite sowie Unterseite und Oberseite.)

- Jeden Haken in den Schlitz des Plasmadisplays einsetzen und mit zwei Schrauben befestigen.

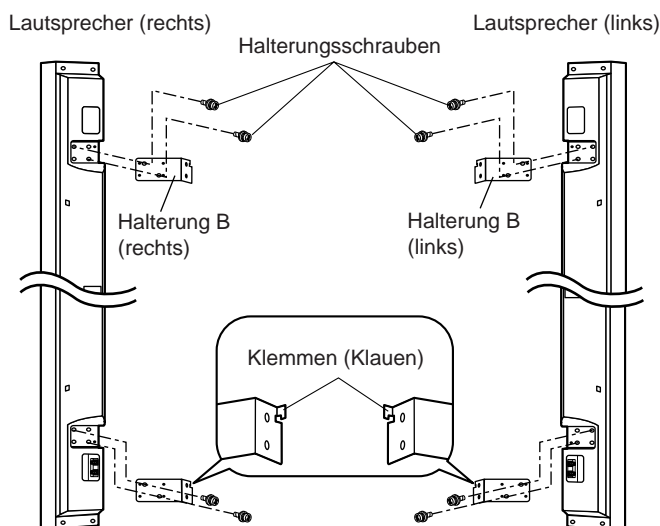

## 3. Die Halterungen B an den Lautsprechern befestigen. (Vier Halterungen B, für die linke und rechte Seite sowie Unterseite und Oberseite)

### Vorsicht

Mit den Klemmen (Klauen) an der Oberseite befestigen.

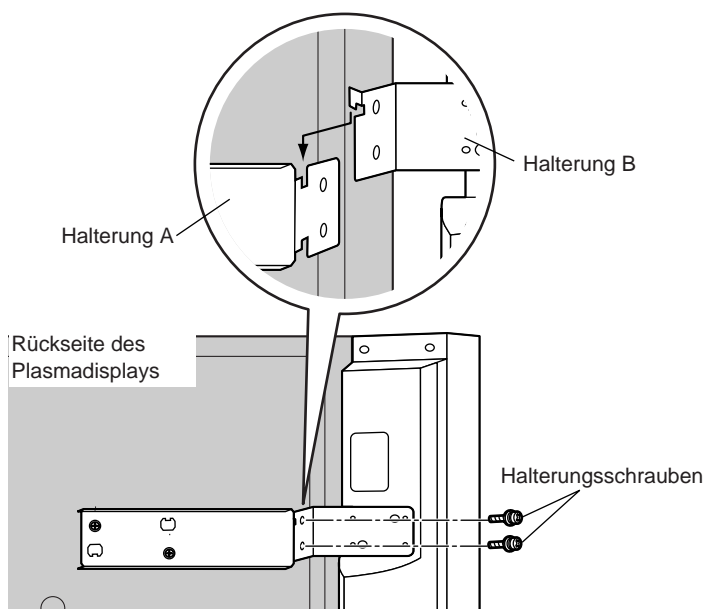

4. Die Klauen der Halterung B in die Halterungen A (Plasmadisplay) einsetzen.  
Die Halterungen A und B mit den Schrauben befestigen.

#### Hinweis

Die Höhe des Plasmadisplays und der Lautsprecher während der Befestigung der Halterungen A und B einstellen.

#### Vorsicht

Die linken und rechten Halterungen sind unterschiedlich. Dies sollte bei der Befestigung beachtet werden.

Vorbereiten der Kabellitzen  
der Lautsprecherkabel

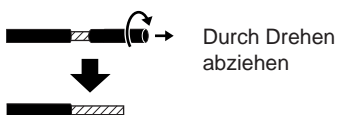

5. Schließen Sie die Lautsprecherkabel an.

- Nach dem Abziehen der Kabelenden für den rechten Lautsprecher schließen Sie diese wie in der Abbildung gezeigt an.
- Schließen Sie die Kabel für den anderen Lautsprecher auf die gleiche Weise an.
- Das rote Kabel hat Polarität (+) und das schwarze Kabel hat Polarität (-). Die Kabel nicht an der falschen Klemme anschließen.

1. Den Hebel nach unten drücken.



2. Das Kabel einschieben.

3. Den Hebel auf seine normale position zurückschieben.

1. Den Hebel nach unten drücken.

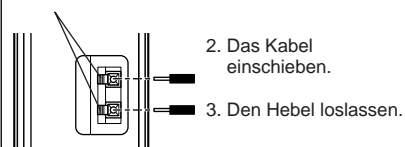

2. Das Kabel einschieben.

3. Den Hebel loslassen.

# Veiligheidsmaatregelen

## LET OP

Na het aanbrengen van de luidsprekers mag u het plasmascherm niet verplaatsen door dit aan de luidsprekers op te tillen.

- De montagebeugels kunnen beschadigd raken en u zou zich kunnen verwonden.

**Hang de installatie niet aan de luidsprekers op.**

- Als de luidsprekers vallen, kan dit resulteren in letsel. Let vooral op de veiligheid van kinderen.

**Deze luidsprekers mogen uitsluitend met het plasmascherm worden gebruikt.**

- Als de luidsprekers op een andere versterker worden aangesloten, zorg er dan voor dat het maximaal ingangsvermogen van de luidsprekers (10 W) niet wordt overschreden. Als dit wel gebeurt, kan dit resulteren in brand.



**Zorg dat alle schroeven tijdens de montage stevig worden vastgedraaid.**

- Zorg dat montage correct wordt uitgevoerd, om te voorkomen dat de luidsprekers losraken en er eventueel letsel wordt veroorzaakt.

## Opmerkingen betreffende gebruik

1. Als de luidsprekers op een externe versterker worden aangesloten die een groter vermogen levert dan het maximaal ingangsvermogen van de luidsprekers, moet u het volume van de versterker niet te hoog instellen om beschadiging van de luidsprekers te voorkomen. Als de luidsprekers defect raken, moet u het netsnoer van de versterker uit het stopcontact halen en de hulp van een vakman invoeren.
2. Zet de luidsprekers niet op de volgende plaatsen:
  - In het directe zonlicht.
  - In de buurt van een verwarming of andere hittebron.
  - In een vochtige ruimte.
3. De luidsprekers zijn voorzien van een magnetische afscherming. Zet de luidsprekers echter niet te dicht bij een normale TV of PDP-TV want dit kan soms resulteren in vervorming van de kleuren.
4. Gebruik een zachte doek om de luidsprekers schoon te maken. Als de luidsprekers erg vuil zijn, kunt u de doek bevochtigen met een beetje milde zeep. Veeg wel met een droge doek na.
  - Gebruik geen oplosmiddelen zoals alcohol of witte spiritus.
  - Als u een chemisch geïmpregneerde doek gebruikt, moet u nauwkeurig de instructies opvolgen die bij de doek worden geleverd.

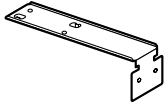
## Accessoires

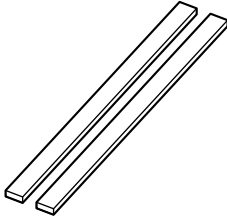
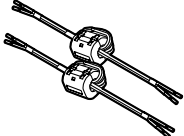
|  |   |   |  |
|--|---|---|--|
| A montagebeugels .....4<br>               |   | B montagebeugels<br>(rechts) .....2<br>(links) .....2<br><br>Rechts      Links |  |
| Montageschroeven voor beugels .....24<br> | Spons .....2<br> | Luidsprekerkabel (25 cm) ..2<br>   |  |



# Installatie

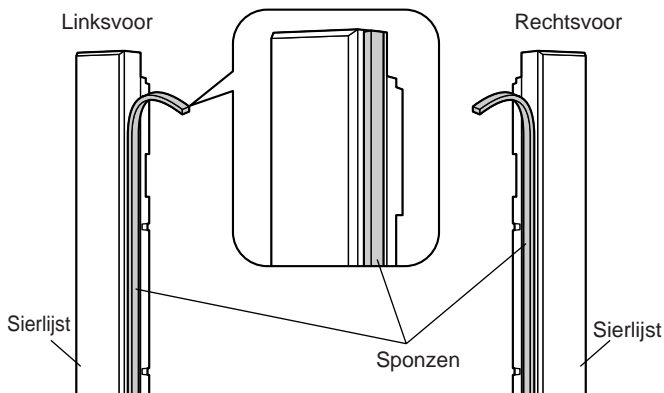

## 1. Bevestig de sponzen aan de luidsprekers.

- Bevestig de sponzen aan de zijden die in aanraking komen met de Plasmadisplay Monitor.
- Reinig de oppervlakken alvorens de sponzen aan te brengen.

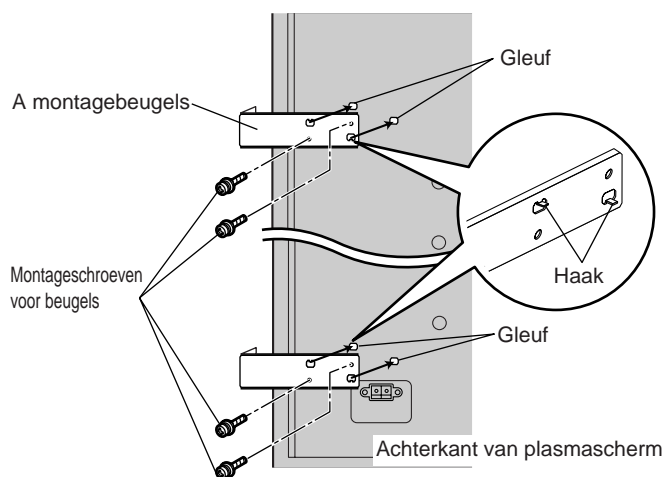

## 2. Bevestig de A beugels aan het plasmascherm.

(Vier A beugels voor links, rechts, boven en onder)

- Pas de haak in de gleuf van het plasmascherm en maak deze met twee schroeven stevig vast.

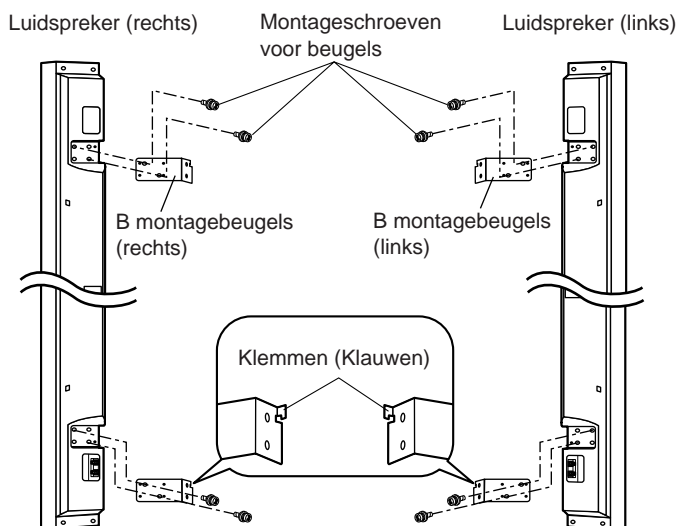

## 3. Bevestig de B beugels aan de luidsprekers.

(Vier B beugels voor links, rechts, boven en onder)

### Let op

Bevestig met de klemmen (klauwen) aan de bovenkant.

# Installatie

Nederlands

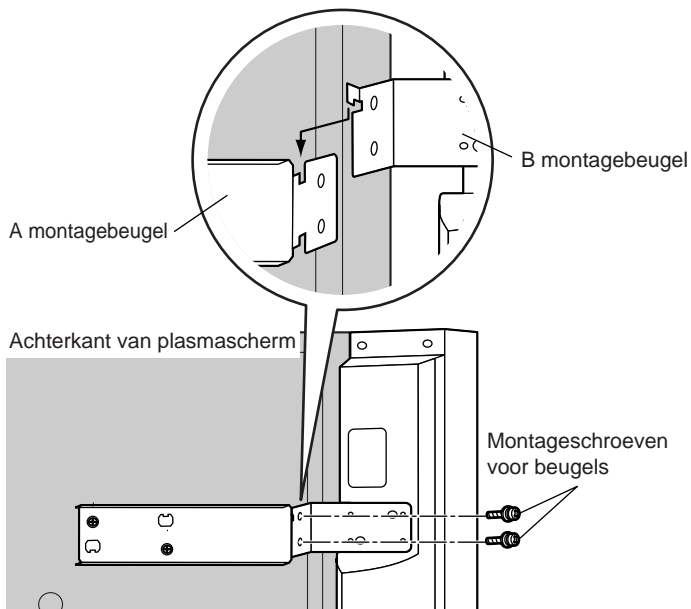

Gereed maken van de uiteinden van de luidsprekerkabels

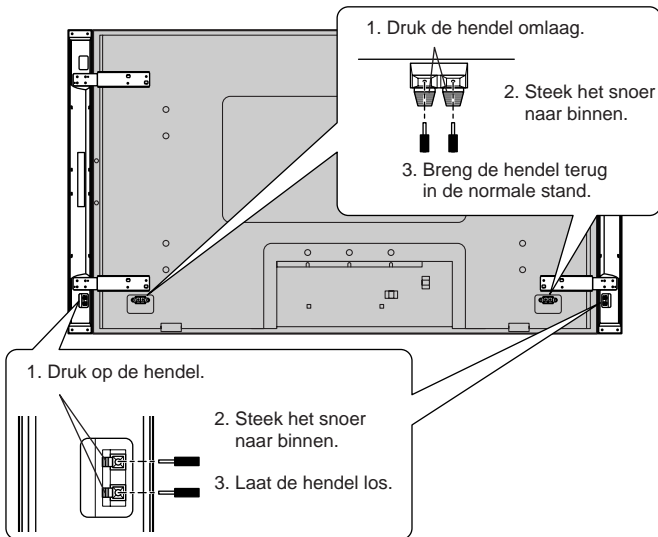

4. Haak de klauwen van de B beugels in de A beugels ( plasmascherm-kant). Maak de A en B beugels vast met de montageschroeven voor beugels.

### Opmerking

Stel de hoogte van het plasmascherm en de luidsprekers af bij het vastmaken van de A en B beugels.

### Let op

De linker en rechter beugels zijn verschillend, dus let goed op bij het bevestigen.

5. Sluit de luidsprekerkabels aan.

- Maak de luidsprekerkabels voor de rechter luidspreker gereed en sluit deze aan zoals getoond in de afbeelding.
- Sluit de luidsprekerkabel voor de linker luidspreker op dezelfde wijze aan.
- De rode kabel is voor de (+) aansluiting en de zwarte kabel is voor de (-) aansluiting. Verbind de kabels niet met de verkeerde aansluitingen.

# Precauzioni per la sicurezza

## ATTENZIONE

Con gli altoparlanti montati, evitare assolutamente di spostare lo schermo sollevandolo per gli altoparlanti stessi.

- Una tale azione può causare danni alle staffe di montaggio, nonché possibili lesioni fisiche alle persone.

**Non montare gli altoparlanti sospesi.**

- L'eventuale caduta degli altoparlanti può provocare lesioni fisiche alle persone. Fare particolare attenzione a garantire la sicurezza dei bambini.

**Questi altoparlanti sono stati studiati per l'uso esclusivo in combinazione con lo schermo al plasma.**

- In caso di collegamento ad un amplificatore di tipo diverso, verificare che l'ingresso massimo agli altoparlanti sia compreso all'interno del loro livello nominale (10 W). Se si supera questo livello nominale possono verificarsi surriscaldamenti o incendi.



**Verificare che nel corso dell'installazione tutte le viti siano state strette accuratamente e ben a fondo.**

- Controllare che il montaggio sia eseguito in modo corretto onde evitare che gli altoparlanti possano staccarsi, con conseguenti possibili lesioni fisiche alle persone.

## Note sull'utilizzo

1. In caso di collegamento ad un amplificatore esterno che superi la capacità nominale degli altoparlanti, tenere il volume dell'amplificatore sufficientemente basso per proteggere gli altoparlanti da possibili danni. In caso di eventuali problemi nel funzionamento degli altoparlanti, staccare immediatamente il cavo di alimentazione dell'amplificatore e rivolgersi ad un tecnico di servizio qualificato.
2. Non posizionare gli altoparlanti nei luoghi seguenti:
  - in luoghi esposti alla diretta luce del sole;
  - nelle vicinanze di termosifoni o stufe, o altre sorgenti di calore;
  - in luoghi particolarmente umidi.
3. Questo apparecchio è dotato di altoparlanti schermati contro il magnetismo. Fare comunque attenzione a non posizionare l'apparecchio nelle vicinanze di televisori a tubi catodici o a schermi al plasma, perché in tali condizioni possono prodursi chiazze di colore.
4. Per pulire gli altoparlanti strofinarli dolcemente con un panno morbido. In caso di sporco persistente, strofinarli con un panno leggermente inumidito in un debole detergente ad uso casalingo, ed asciugarli poi con un panno asciutto.
  - Non usare solventi quali alcol o benzina, o simili.
  - Nel caso in cui si faccia uso di panni trattati chimicamente, attenersi alle istruzioni fornite insieme ai panni stessi.

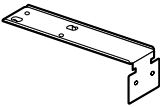
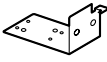
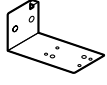
## Accessori

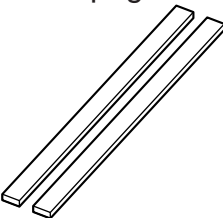
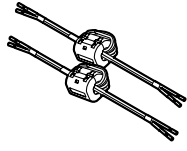
|   |   |   |  |
|---|---|---|--|
| Staffe di montaggio "A" ..... 4<br>                |   | Staffe di montaggio "B"<br>(destra) ..... 2<br>(sinistra) ..... 2<br>  Destra      Sinistra |  |
| Viti per il montaggio della staffa<br>..... 24<br> | Striscia di spugna ..... 2<br> | Cavo per altoparlante (25 cm) ..... 2<br>  |  |

# Installazione

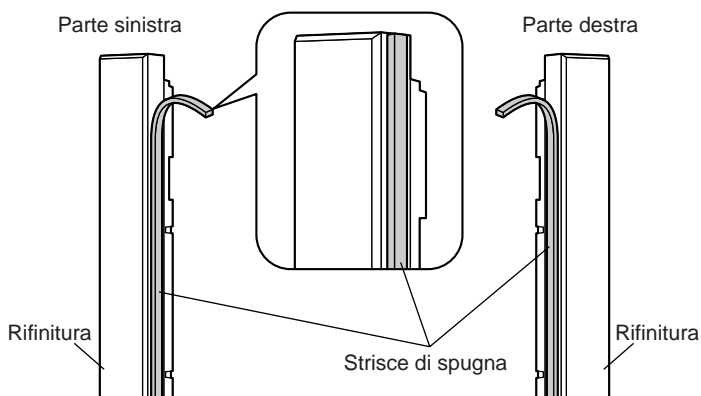

## 1. Applicare le strisce di spugna agli altoparlanti.

- Applicare le strisce di spugna alla superficie in contatto con lo schermo.
- Pulire la superficie prima di applicare le strisce.

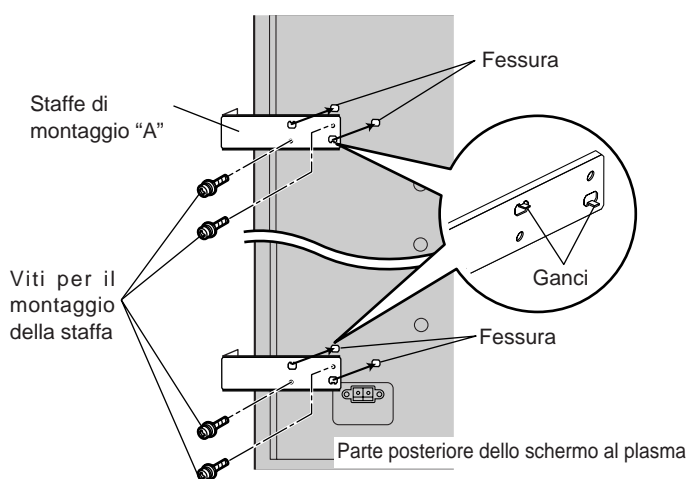

## 2. Montare le staffe di tipo "A" sullo schermo al plasma (vengono fornite quattro staffe di tipo "A", per i lati destro, sinistro, inferiore e superiore).

- Inserire ciascuno dei ganci nelle apposite fessure dello schermo al plasma, e fissare la staffa saldamente per mezzo di due viti.

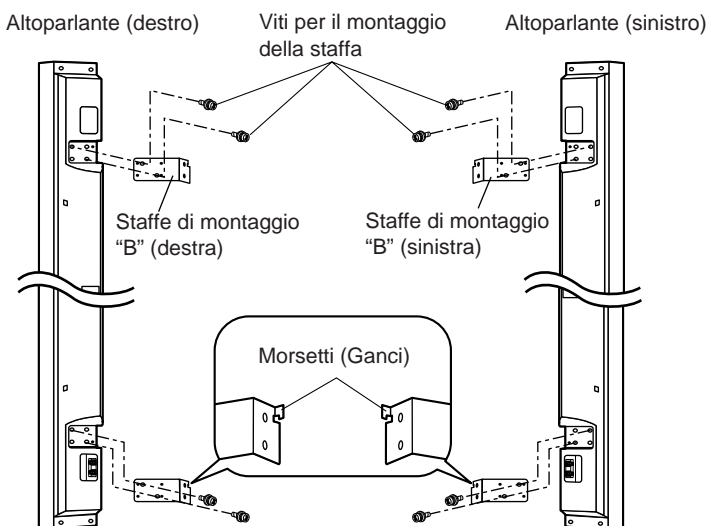

## 3. Montare le staffe di tipo "B" sugli altoparlanti

(vengono fornite quattro staffe di tipo "B", per i lati destro, sinistro, inferiore e superiore).

### Avvertenza

Inserire i morsetti (ganci) sulla parte superiore.

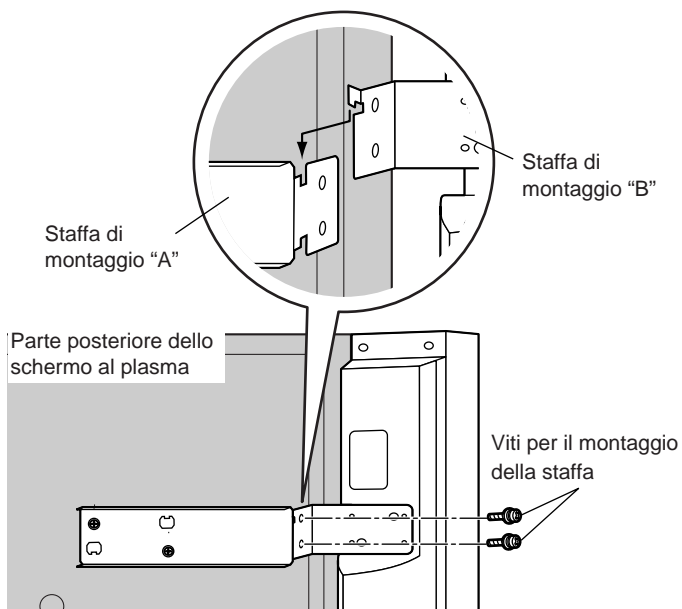

4. Inserire il gancio della staffa "B" nella staffa "A" (dal lato dello schermo al plasma). Avvitare insieme le staffe "A" e "B" per mezzo delle apposite viti per il montaggio della staffa.

**Nota**

Mentre si avvitano insieme le staffe "A" e "B" regolare le rispettive altezze dello schermo e degli altoparlanti.

**Avvertenza**

Le staffe sinistra e destra sono diverse: fare ben attenzione nel corso del montaggio.

Preparazione dei terminali dei cavi per altoparlanti



5. Collegare i cavi degli altoparlanti.

- Preparare l'estremità del cavo dell'altoparlante destro (vedi figura a sinistra) e procedere poi ad inserirlo nell'altoparlante stesso come indicato nella figura qui sopra.
- Collegare nello stesso modo anche i cavi dell'altro altoparlante.
- Il cavo rosso è per il polo positivo (+) ed il cavo nero per il polo negativo (-). Non collegare i cavi scambiandone le polarità.

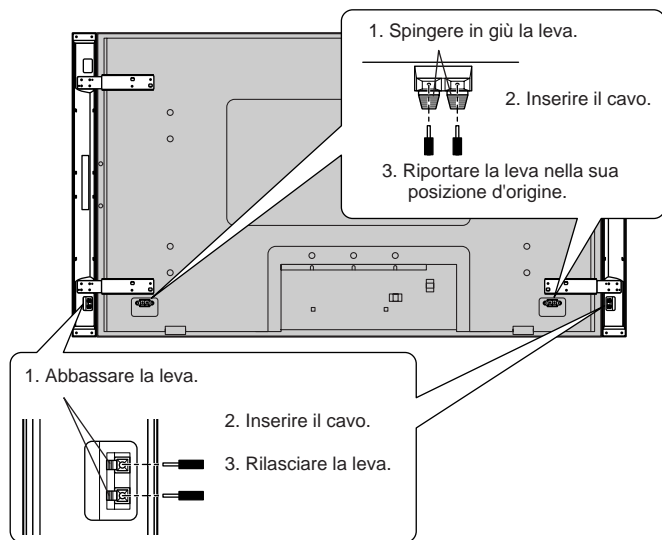

# Mesure de sécurité

## ATTENTION

Après avoir installé les enceintes, n'essayez pas de porter ni de déplacer l'écran en le tenant par les enceintes.

- Les supports de montage risqueraient d'être endommagés et vous pourriez vous blesser.

**Ne suspendez pas les enceintes.**

- Vous risqueriez d'être blessé si les enceintes tombent. Faites particulièrement attention pour assurer la sécurité des enfants.

**Ces enceintes sont conçues pour être utilisées avec l'écran plasma seulement.**

- Si vous les raccordez à un autre amplificateur, veillez à ce que le niveau d'entrée maximum soit compris dans les limites du niveau nominal (10 W). Si le niveau d'entrée nominal est dépassé, ceci pourrait causer un incendie.



**Veillez à bien serrer toutes les vis lors de l'installation.**

- Veillez à ce que l'installation soit effectuée correctement pour éviter que les enceintes ne se détachent ce qui pourrait causer des blessures.

## Remarques pour l'utilisation

1. Si vous prévoyez d'utiliser un amplificateur extérieur qui dépasse l'entrée nominale des enceintes, baissez le volume de l'amplificateur à un niveau suffisamment bas afin de ne pas endommager les enceintes. Si des anomalies se produisent lors de l'utilisation des enceintes, débranchez le cordon d'alimentation de l'amplificateur et adressez-vous à un technicien de service qualifié.
2. Ne placez pas les enceintes dans les endroits suivants:
  - Dans un endroit exposé aux rayons directs du soleil
  - A proximité d'appareils de chauffage ou de sources de chaleur
  - Dans un endroit très humide
3. Ces enceintes contiennent des haut-parleurs à résistance magnétique mais faites attention de ne pas les placer trop près d'un téléviseur à tube cathodique ou d'un téléviseur plasma car cela pourrait causer des tâches de couleur.
4. Pour nettoyer les enceintes, essuyez-les avec un chiffon doux. Si elles sont très sales, essuyez-les avec un chiffon humecté d'une petite quantité de détergent domestique, puis séchez-les en les essuyant avec un autre chiffon.
  - N'utilisez pas de solvants tels que de l'alcool ou des diluants.
  - Si vous utilisez un chiffon traité chimiquement, suivez les instructions fournies avec le chiffon.

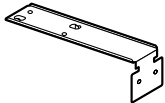
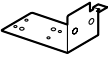
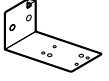
## Accessoires

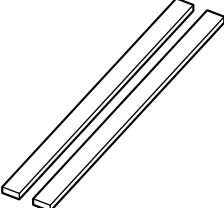
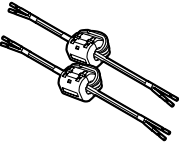
|   |  |   |   |
|---|--|---|---|
| Montez les supports A ..... 4   |  | Montez les supports B<br>(droit) ..... 2<br>(gauche) ..... 2                          |   |
|  |  |  |  |
| Vis de fixation de support<br>..... 24  |  | Eponge ..... 2  | Câble d'enceinte (25 cm) ..... 2  |
|  |  |    |  |

# Installation

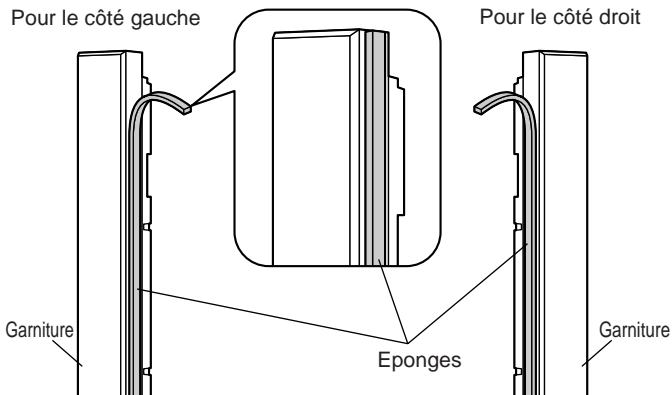

## 1. Fixez les éponges sur les enceintes.

- Fixez les éponges sur les surfaces qui sont en contact avec l'écran.
- Nettoyez les surfaces avant de fixer les éponges.

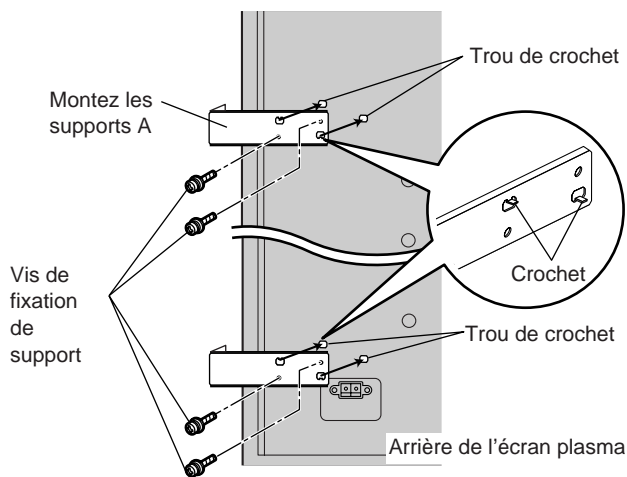

## 2. Montez les supports A sur l'écran à plasma.

(Quatre supports A: gauche, droite, haut et bas)

- Fixez chaque crochet dans la fente de l'écran à plasma et serrez solidement avec deux vis.

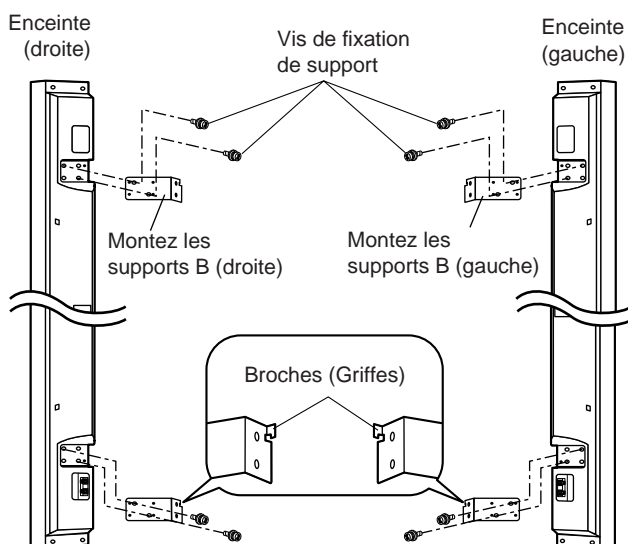

## 3. Montez les supports B sur les enceintes.

(Quatre supports B: gauche, droite, haut et bas)

### Attention

Fixez les broches (griffes) sur le dessus.

# Installation

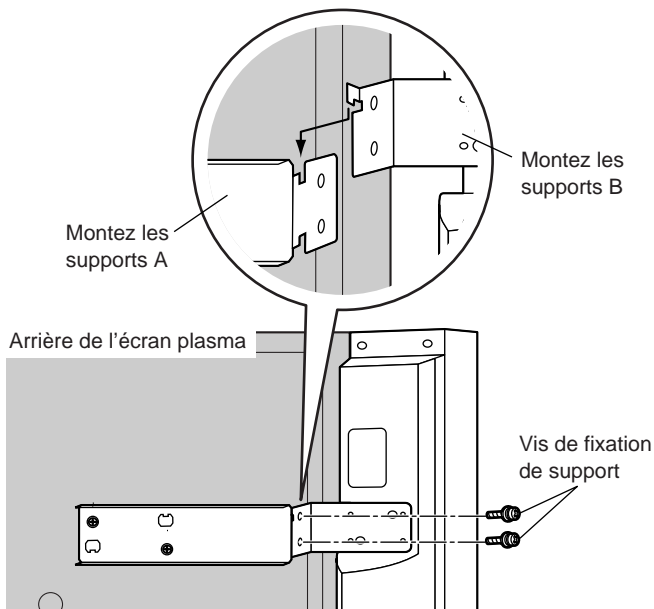

4. Insérez les griffes du support B dans les supports A (côté écran à plasma). Serrez les supports A et B avec les vis de fixation de support.

## Remarque

Veillez ajuster la hauteur de l'écran et des enceintes au moment de la fixation finale des supports A et B.

## Attention

Les supports gauche et droit sont différents. Vérifiez attentivement avant de les monter.

Préparatifs pour les extrémités des câbles d'enceintes.

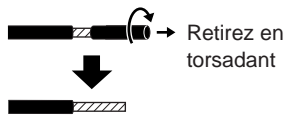

## 5. Branchez les câbles d'enceintes.

- Après avoir préparé les extrémités des câbles de l'enceinte droite, branchez-les comme indiqué sur l'illustration.
- Branchez le câble de l'enceinte gauche de la même manière.
- Le câble rouge est utilisé pour le côté (+) et le câble noir est utilisé pour le côté (-). N'inversez pas les câbles.

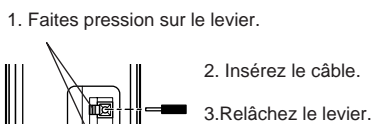
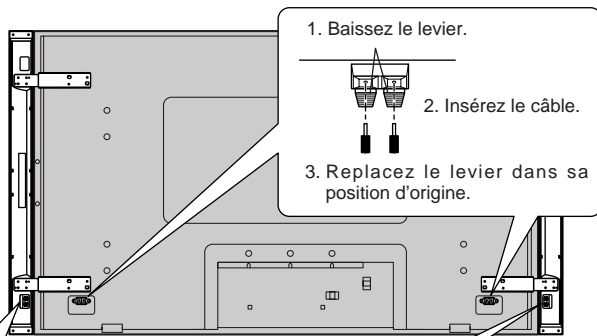



# Precauciones para su seguridad

## PRECAUCION

**Después de instalar los altavoces, no intente mover la pantalla levantándola por los altavoces.**

- Los soportes de montaje pueden dañarse y producir lesiones a las personas.

**No cuelgue los altavoces.**

- Las personas pueden lesionarse si se caen los altavoces. Tome un cuidado particular con la seguridad de los niños.

**Estos altavoces han sido diseñados exclusivamente para ser usados con la pantalla de plasma.**

- Si conecta estos altavoces a un amplificador diferente, asegúrese de que la entrada máxima de los mismos esté dentro de su nivel nominal (10 W). Si se sobrepasa el nivel de entrada nominal se puede producir un incendio.



**Compruebe que los tornillos están bien apretados al hacer la instalación.**

- Asegúrese de que la instalación se realice correctamente para impedir que los altavoces se desprendan y puedan causar daños a las personas.

## Notas sobre el uso

1. Si conecta los altavoces a un amplificador externo que sobrepasa la entrada nominal de los altavoces, mantenga el volumen del amplificador bajo para impedir dañar los altavoces. Si hay un problema durante el funcionamiento del altavoz, desconecte el cable eléctrico del amplificador y consulte con un técnico de servicio cualificado.
2. No coloque los altavoces en los siguientes lugares:
  - Lugares expuestos a la luz directa del sol
  - Cerca de calentadores u otras fuentes de calor
  - Lugares con alta humedad
3. Este aparato está equipado con altavoces resistentes al magnetismo, pero tenga cuidado para no colocarlos cerca de un televisor CRT o PDP porque podrán causar alteraciones en el color.
4. Para limpiar los altavoces, frótelos con un paño suave. Si están muy sucios, frótelos con un paño empapado en una pequeña cantidad de detergente neutro de uso casero y luego séquelos pasando un paño seco.
  - No utilice disolvente tales como alcohol o diluyente de pintura.
  - Si utiliza paños tratados químicamente, siga las instrucciones suministradas con el paño.

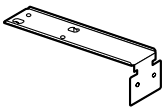
## Accesorios

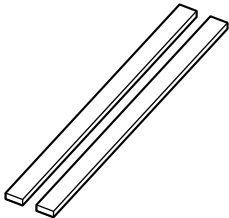
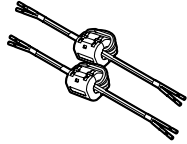
|  |  |  |  |
|--|--|--|--|
| Monte los soportes A ..... 4<br>            |  | Monte los soportes B<br>(derecha) ..... 2<br>(izquierda) ..... 2<br> |  |
| Tornillo de montaje de soporte ..... 24<br> | Esponja ..... 2<br> | Cable de altavoz (25 cm) ..... 2<br>                                |  |

# Instalación

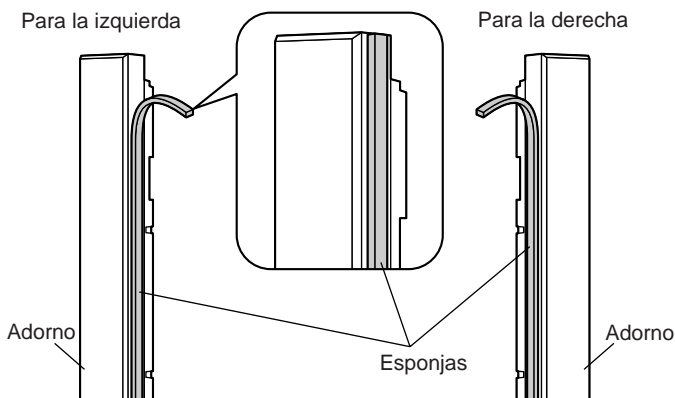

## 1. Instale las esponjas en los soportes de montaje.

- Pegue las esponjas en las superficies que están en contacto con la Pantalla.
- Limpie las superficies antes de pegar las esponjas.

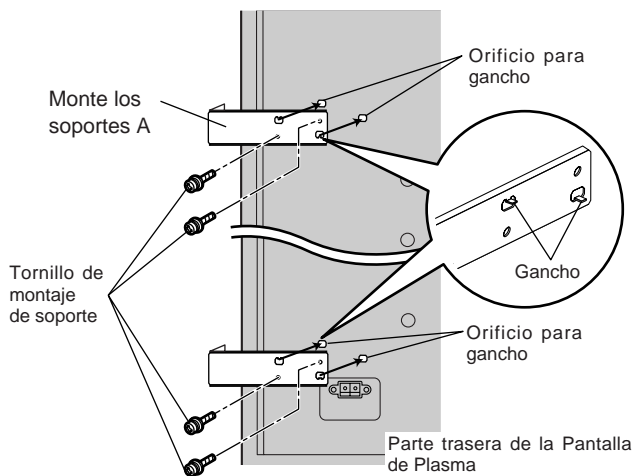

## 2. Monte los soportes A en la pantalla de plasma.

(Cuatro soportes A, para la derecha, la izquierda, parte superior y parte inferior)

- Coloque cada gancho en la ranura de la pantalla de plasma y fíjelo firmemente con dos tornillos.

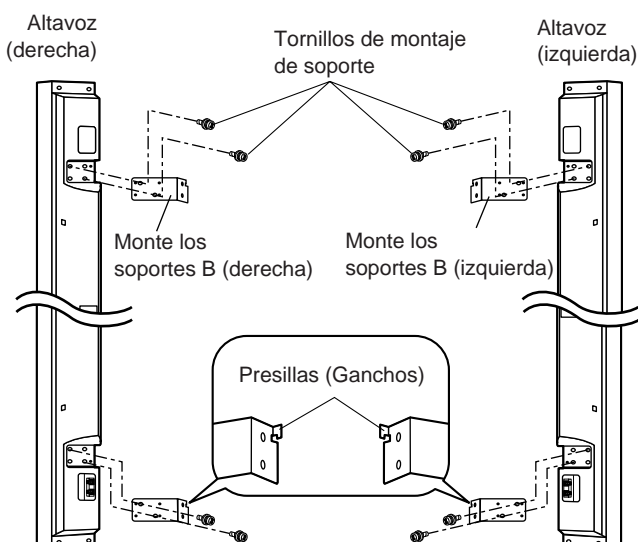

## 3. Monte los soportes B en los altavoces

(Cuatro soportes B, para la derecha, la izquierda, parte superior y parte inferior)

### Aviso

Fije con las presillas (ganchos) en la parte superior.

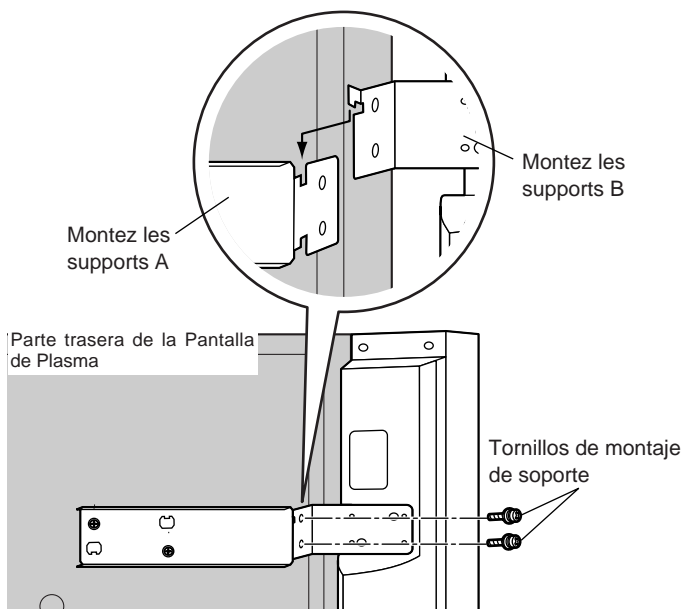

4. Meta los ganchos de los soportes B en los soportes A (lado de la pantalla de plasma).  
Fije los soportes A y B con los tornillos de apriete.

**Nota**

Ajuste la altura de la pantalla y los altavoces cuando apriete los soportes A y B.

**Aviso**

Los soportes derechos e izquierdos son diferentes, así que tenga cuidado al montarlos.

Preparación de las puntas de los cables de altavoz

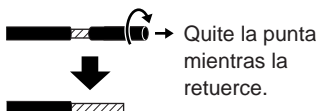

5. Conecte los cables de altavoz.

- Después de preparar los extremos de los cables del altavoz derecho, conéctelos como se muestra en la ilustración.
- Conecte los cables del altavoz izquierdo de la misma forma.
- El cable rojo es para la polaridad positiva (+) y el negro para la negativa (-). No conecte los cables al revés.

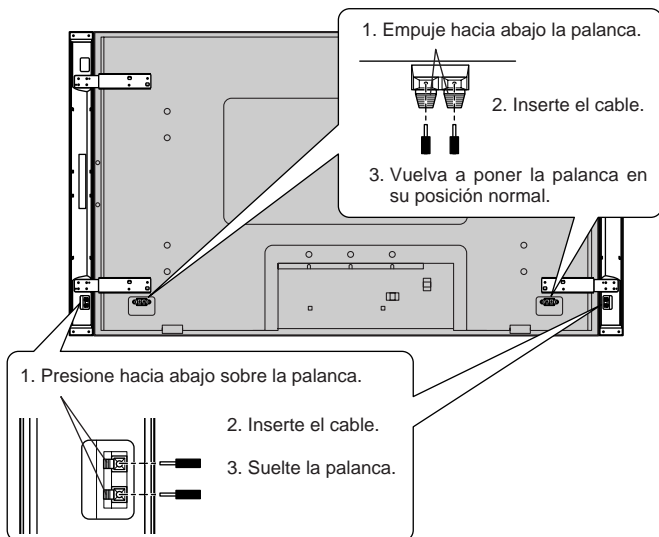

# Säkerhetsföreskrifter

## OBSERVERA

Efter installation av högtalarna får du aldrig försöka flytta skärmen genom att lyfta högtalarna.

- Monteringshållarna kan utsättas för skador och orsaka personskador.

Försök inte att hänga upp högtalarna.

- Högtalarna kan falla och orsaka personskador. Var speciellt försiktig om det finns barn i huset.

Dessa högtalare är utformade för användning endast med en plasmaskärm.

- Vid anslutning till en annan förstärkare ska du försäkra att maximal ineffekt i högtalarna ligger inom deras angivna nivå (10 W). En högre ineffekt än så kan orsaka brand.



Kontrollera vid installation att alla skruvar är ordentligt åtdragna.

- Var noga med att installera högtalarna på angivet sätt för att undvika att de lossnar och orsakar personskador.

## Observera om användningen

1. Vid anslutning till en yttre förstärkare som överskrider märkineffekten för högtalarna ska volymen på förstärkaren ställas relativt lågt för att förhindra skador på högtalarna. Om det uppstår ett problem med högtalarna ska du koppla ur förstärkarens nätkabel och rådfråga en kvalificerad tekniker.
2. Placera inte högtalarna på något av följande ställen:
  - Ställen som utsätts för solsken
  - Nära element eller andra värmekällor
  - Ställen som utsätts för hög luftfuktighet
3. Denna sats är försedd med magnetbeständiga högtalare. Placera den dock inte nära en annan TV då den kan orsaka färgstörningar.
4. Torka av högtalarna med en mjuk, torr trasa. Fukta trasan i ett mildt rengöringsmedel om det förekommer fläckar som är svåra att få bort, och torka sedan på nytt med en torr trasa.
  - Använd inte sprit, thinner eller andra flyktiga lösningar.
  - Vid användning av en kemiskt behandlad trasa ska du noga följa anvisningarna som återfinns på dess förpackning.

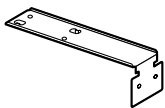
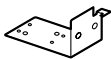
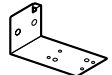
## Medföljande tillbehör

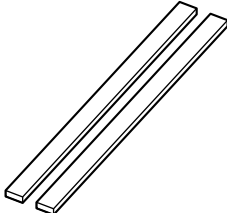
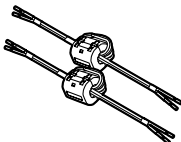
|   |   |   |  |
|---|---|---|--|
| Monteringshållare A .....4<br>       |   | Monteringshållare B<br>(höger) .....2<br>(vänster) .....2<br> Höger<br> Vänster |  |
| Hållarens fästskruvar<br>.....24<br> | Dynor .....2<br> | Högtalarledningar (25 cm) ...2<br>   |  |

# Installation

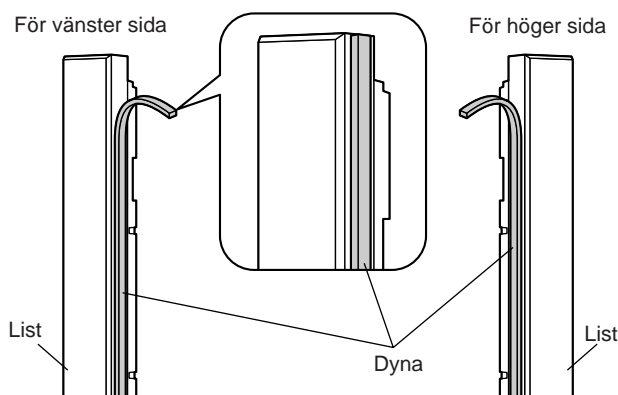

## 1. Sätt fast dynorna på högtalarna.

- Sätt fast dynorna på de ytor som är i kontakt med monitorn.
- Rengör ytorna innan du sätter fast dynorna.

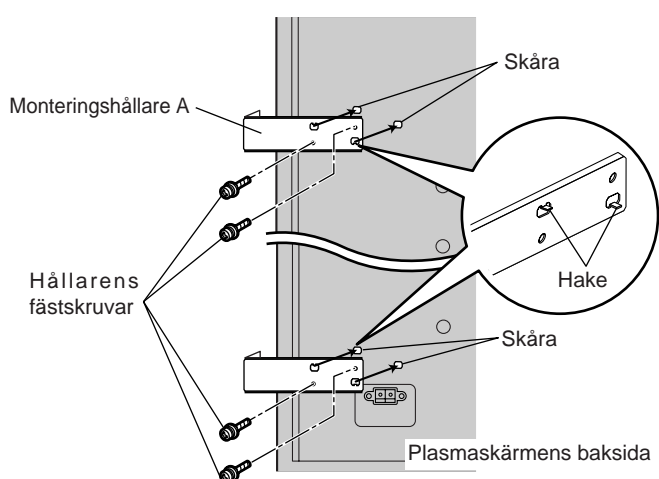

## 2. Montera hållarna A på plasmaskärmen.

(Fyra hållare A, för vänster, höger, ovasida och undersida)

- Anpassa varje hake till motsvarande skåra på plasmaskärmen och fäst den på plats ordentligt med två skruvar.

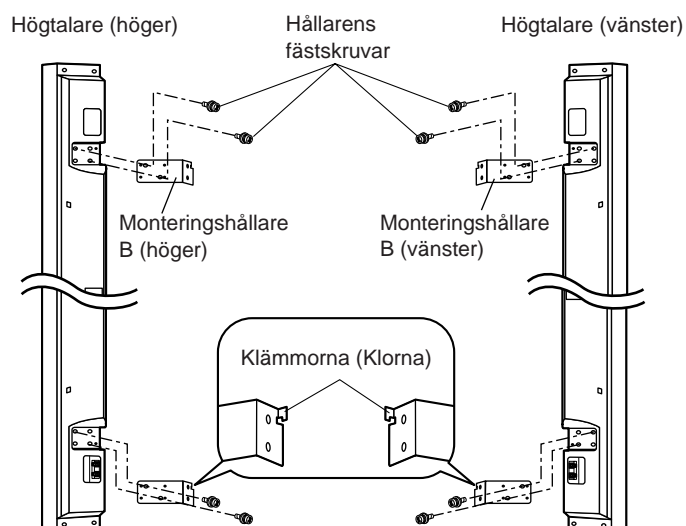

## 3. Montera hållarna B på högtalarna.

(Fyra hållare B, för vänster, höger, ovasida och undersida)

### Observera

Anpassa med klämmorna (klorna) på ovasidan.

# Installation

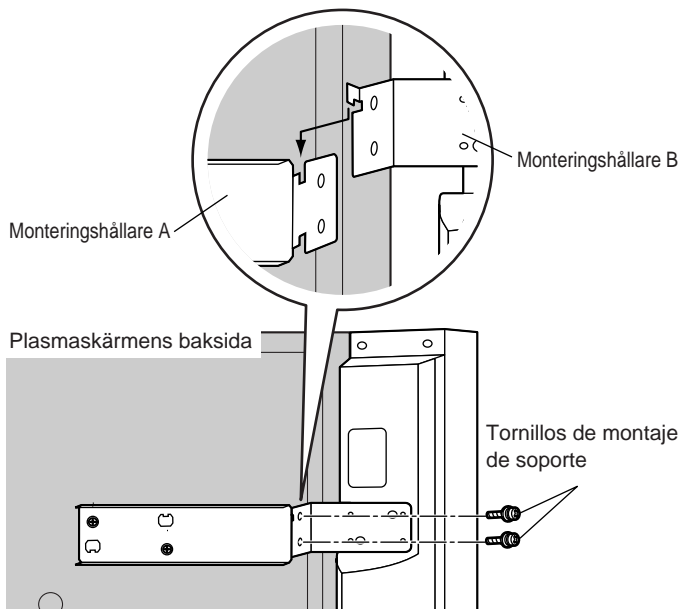

4. Haka fast klorna på hållaren B på hållaren A (på plasmaskärmens sida). Fäst hållarna A och B med fästskruvarna.

### Anm.

Justera skärmens och högtalarnas höjd när du fäster hållarna A och B.

### Observera

Vänster och höger hållare är olika, så kontrollera dem noga före montering.

Gör i ordning högtalarledningarnas ändar



5. Anslut högtalarledningarna.

- Förbered ändan av högtalarkablarna för höger högtalare och anslut dem sedan såsom visas på bilden.
- Anslut högtalarledningen för den andra högtalaren på samma sätt.
- Den röda kabeln är avsedd för uttaget märkt (+) och den vita kabeln för uttaget märkt (-). Akta dig för att kasta om anslutningen.

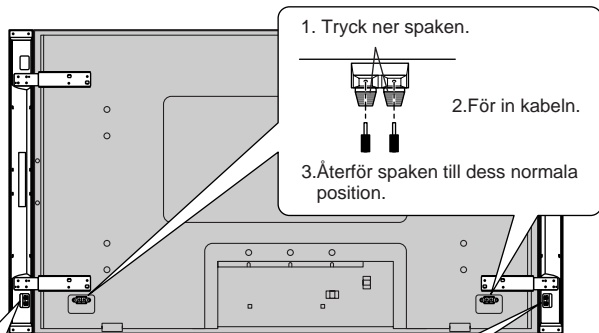

- 
1. Tryck ner spaken.
2. För in kabeln.
3. Släpp spaken.

# Sikkerhedsforanstaltninger

## FORSIGTIG

**Forsøg ikke at flytte skærmen ved at løfte højttalerne, når højttalerne er installeret.**

- Monteringsbeslagene kan lide skade, og personskade kan blive resultatet.

**Hæng ikke højttalerne op.**

- Personskade kan blive resultatet, hvis højttalerne falder af. Vær specielt opmærksom på børns sikkerhed.

**Disse højttalere er udelukkende designet til anvendelse med plasmaskærmen.**

- Sørg for, hvis de tilsluttes en anden forstærker, at den maksimale indgang til højttalerne er indenfor deres nominelle niveau (10 W). Hvis det nominelle indgangsniveau overskrides, kan resultatet blive brand.



**Sørg for, at samtlige skruer strammes ordentligt ved monteringen.**

- Sørg for, at installationen udføres på korrekt vis, således at højttalerne ikke går løs og bliver årsag til personskade.

## Bemærkninger vedrørende brug

1. Hvis højttalerne tilsluttes en ekstern forstærker, som overstiger den nominelle indgang for højttalerne, skal forstærkerens lydstyrke holdes passende lavt for at beskytte højttalerne mod at lide skade. Hvis der opstår nogen problemer med højttaleranvendelsen, skal du tage forstærkerens netledning ud af forbindelse og rådføre dig med en kvalificeret reparatør.
2. Anbring ikke højttalerne på følgende steder:
  - Hvor de kan blive udsat for direkte sol.
  - I nærheden af varmeapparater eller andre varmekilder.
  - Hvor der er høj luftfugtighed.
3. Dette udstyr er udstyret med højttalere, som er modstandsdygtige overfor magnetisme. Vær alligevel påpasselig med ikke at anbringe det i nærheden af et CRT- eller et PDP-fjernsyn, der der herved kan opstå farveplamager.
4. Højttalerne rengøres ved at de tørres af med en blød klud. Hvis de er meget snavsede, skal de tørres af med en klud, som er vredet op i en smule almindeligt rengøringsmiddel. Tør dem derefter af med en anden klud.
  - Anvend ikke opløsningsmidler som alkohol og fortynder.
  - Hvis du anvender en kemisk behandlet klud, skal du følge anvisningerne på kludens emballage.

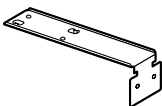
## Tilbehør

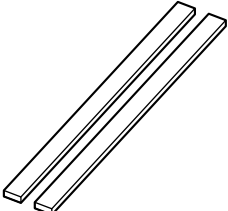
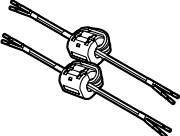
|  |   |  |
|--|---|--|
| <p>Monter A-beslagene .....4</p>                | <p>Monter B-beslag<br/>(højre) .....2<br/>(venstre) .....2</p>  <p>højre      venstre</p> |  |
| <p>Befæstelseskruer til beslag<br/>.....24</p>  | <p>Skumstrimler .....2</p>   | <p>Højttalerkabel (25 cm) .....2</p>  |

# Installation

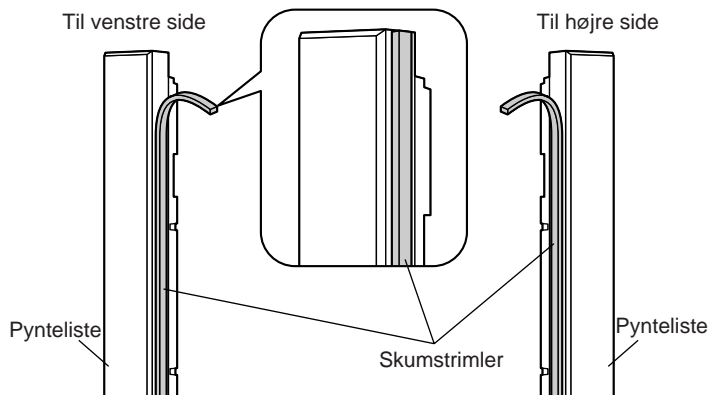

## 1. Fastgør skumstrimlerne på højttalerne.

- Fastgør skumstrimlerne på de sider, som kommer i kontakt med plasmaskærmen.
- Husk at gøre overfladen ren, inden du sætter strimlerne på.

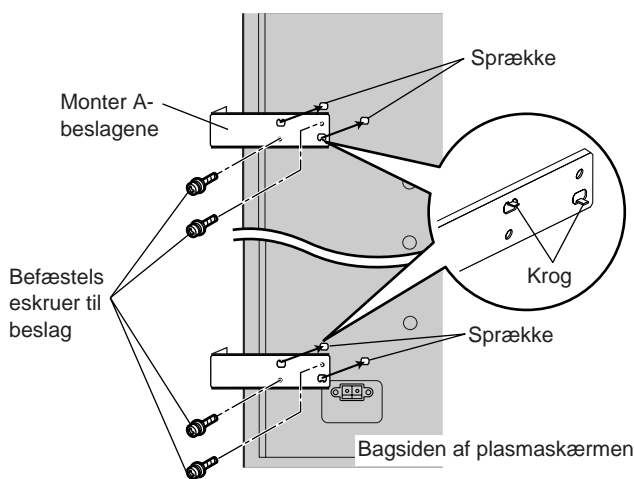

## 2. Monter A-beslagene på plasmaskærmen.

(Fire A-beslag til venstre side, højre side og over- og underside)

- Sæt hver krog ind i plasmaskærmens sprække og fastgør godt med to skruer.

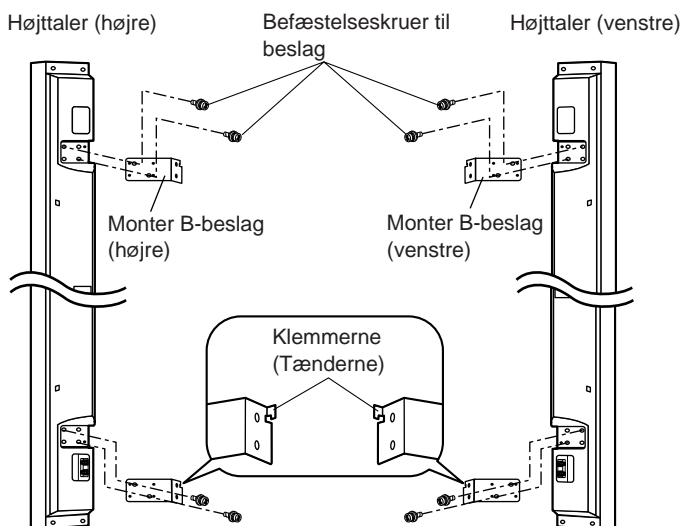

## 3. Monter B-beslagene på højttalerne.

(Fire A-beslag til venstre side, højre side og over- og underside)

### Forsigtig

Ret ind efter klemmerne (tænderne) foroven.



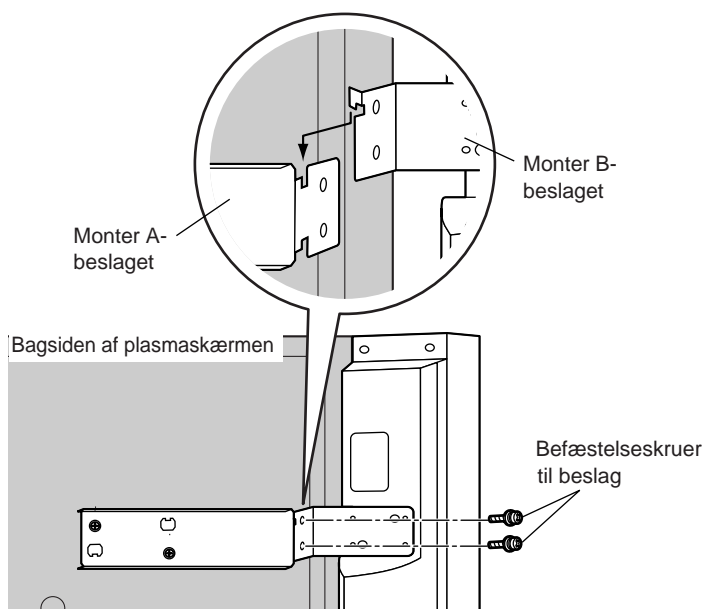

#### 4. Sæt kløerne på B-beslaget ind i A-beslagene (plasmaskærmside). Fastgør A- og B-beslagene med befæstelseskruerne.

##### Bemærk

Juster højden af skærmen og højttaleren, når du fastgør A- og B-beslagene.

##### Forsigtig

Venstre og højre beslag er forskellige. Vær derfor påpasselig med monteringen.

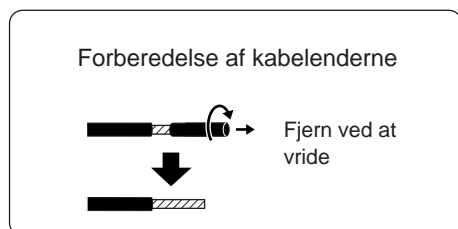

#### 5. Tilslut højttalerkablerne.

- Når du har gjort enderne af højttalerkablerne klar til den højre højttaler, skal du tilslutte dem som vist på ovenstående illustration.
- Tilslut højttalerkablet for venstre højttaler på samme måde.
- Det røde kabel er til (+) polariteten og det sorte kabel er til (-) polariteten. Slut ikke kablerne til forkert polaritet.

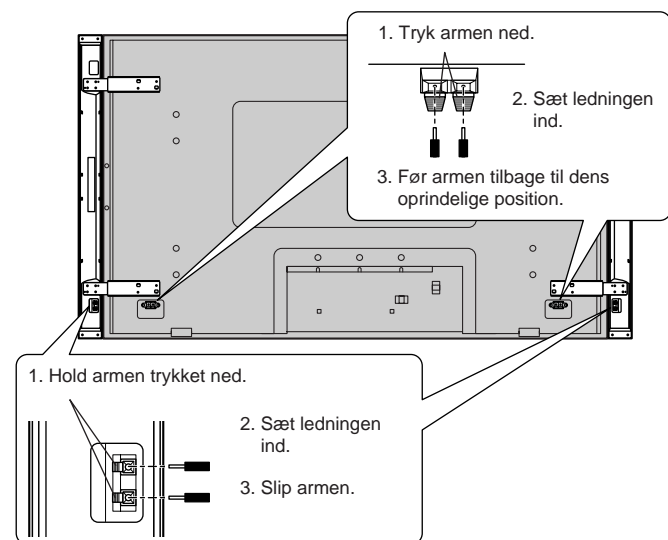

# Specifications / Technische Daten / Specificaties / Specifiche tecniche / Spécifications / Especificaciones / Spezifikationen

|                        |  |  |   |   |
|------------------------|--|--|---|---|
| Speaker unit           | Midrange<br>Tweeter  | 5.7 cm x 12.6 cm, Oval-shaped, x2<br>5.2 cm dia. | Weight<br>Cabinet material  | 2.2 kg (per speaker)<br>Styrene plastic |
| Rated impedance        | 8 Ω  |  | NOTE: WEIGHT AND DIMENSIONS ARE APPROXIMATE DESIGN AND SPECIFICATIONS SUBJECT TO CHANGE WITHOUT NOTICE. |   |
| Rated input            | 10 W   |  |   |   |
| Dimensions (W x H x D) | 100 (3 <sup>15/16</sup> ) mm x 925 (36 <sup>27/64</sup> ) mm x 90 (3 <sup>35/64</sup> ) mm |  |   |   |

|                         |                          |   |                            |                                     |
|-------------------------|--------------------------|---|----------------------------|-------------------------------------|
| Lautsprecher            | Mittelbereich<br>Hochton | 5,7 cm x 12,6 cm ovalförmig, x 2<br>5,2 cm dia. | Gewicht<br>Gehäusematerial | 2,2 kg (ein Lautsprecher)<br>Styrol |
| Nennimpedanz            | 8 Ω                      |   |                            |                                     |
| Nennbelastung           | 10 W                     |   |                            |                                     |
| Abmessungen (B x H x T) | 100 mm x 925 mm x 90 mm  |   |                            |                                     |

|                          |                         |  |                               |   |
|--------------------------|-------------------------|--|-------------------------------|---|
| Luidsprekereenheid       | Midrange<br>Tweeter     | 5,7 cm x 12,6 cm, ovaalvormig x 2<br>5,2 cm dia. | Gewicht<br>Behuizingmateriaal | 2,2 kg (per luidspreker)<br>Styreen plastic |
| Nominale impedantie      | 8 Ω                     |  |                               |   |
| Nominaal ingangsvermogen | 10 W                    |  |                               |   |
| Afmetingen (L x H x B)   | 100 mm x 925 mm x 90 mm |  |                               |   |

|                        |                         |  |                                |                                      |
|------------------------|-------------------------|--|--------------------------------|--------------------------------------|
| Altoparlante           | Gamma media<br>Alti     | 2 altoparlanti ovali da 5,7 x 12,6 cm<br>5,2 cm dia. | Peso<br>Composizione involucro | 2,2 kg (per altoparlante)<br>Stirene |
| Impedenza              | 8 Ω                     |  |                                |                                      |
| Livello ingresso       | 10 W                    |  |                                |                                      |
| Dimensioni (L x A x P) | 100 mm x 925 mm x 90 mm |  |                                |                                      |

|                        |                         |   |                              |  |
|------------------------|-------------------------|---|------------------------------|--|
| Enceinte               | Médiums<br>Tweeter      | 5,7 cm x 12,6 cm, de forme ovale, x 2<br>5,2 cm de dia. | Poids<br>Matériau du coffret | 2,2 kg (par enceinte)<br>Plastique styrène |
| Impédance nominale     | 8 Ω                     |   |                              |  |
| Entrée nominale        | 10 W                    |   |                              |  |
| Dimensions (L x H x P) | 100 mm x 925 mm x 90 mm |   |                              |  |

|                                 |                                       |   |                             |  |
|---------------------------------|---------------------------------------|---|-----------------------------|--|
| Unidad de altavoz               | Registro medio<br>Altavoz para agudos | 5,7 cm x 12,6 cm, ovalados, x 2<br>5,2 cm de diá. | Peso<br>Material del mueble | 2,2 kg (por altavoz)<br>plástico de estireno |
| Impedancia de régimen           | 8 Ω                                   |   |                             |  |
| Entrada de régimen              | 10 W                                  |   |                             |  |
| Dimensiones (An. x Al. x Prof.) | 100 mm x 925 mm x 90 mm               |   |                             |  |

|                  |                                  |   |                       |                                       |
|------------------|----------------------------------|---|-----------------------|---------------------------------------|
| Högtalarlåda     | Mellanregister<br>Diskantelement | 5,7 x 12,6 cm, ovalformad, x 2<br>5,2 cm dia. | Vikt<br>Materialhölje | 2,2 kg (per högtalare)<br>Styrenplast |
| Märkimpedans     | 8 ohm                            |   |                       |                                       |
| Märkineffekt     | 10 W                             |   |                       |                                       |
| Mått (B x H x D) | 100 mm x 925 mm x 90 mm          |   |                       |                                       |

|                         |                         |  |                          |                                       |
|-------------------------|-------------------------|--|--------------------------|---------------------------------------|
| Höjttalarenhed          | Mellemtone<br>Diskant   | 5,7 cm x 12,6 cm, ovalformet x 2<br>ø 5,2 cm | Vægt<br>Kabinetmateriale | 2,2 kg (pr. højttaler)<br>Styrenplast |
| Nom. impedans           | 8 Ω                     |  |                          |                                       |
| Nom. effekt             | 10 W                    |  |                          |                                       |
| Dimensioner (B x H x D) | 100 mm x 925 mm x 90 mm |  |                          |                                       |

---

---

**Matsushita Electric Industrial Co., Ltd.**

Web Site : <http://www.panasonic.co.jp/global/>

Printed in Japan  
M0904A0 (MBS)  
(Recycled paper)

© 2004 Matsushita Electric Industrial Co., Ltd. All rights Reserved.